



Que vous serviez du café dans un café spécialisé, un hôtel ou un restaurant, l'A400 peut gérer toutes les situations avec facilité. Cette machine à café compacte mais haut de gamme est livrée avec un système de nettoyage automatique et un écran tactile interactif unique configurable selon vos besoins, ce qui la rend facile à utiliser, peu importe qui l'utilise. Et avec des options comme FoamMaster™ vous permettant de préparer la mousse chaude ou froide parfaite, vous pouvez créer une large gamme de boissons qui vont au-delà des attentes.



Écran tactile confort de 8 po avec un concept d'utilisation incroyablement simple et une présentation attrayante du produit.



FoamMaster™

Pour une mousse parfaite, à chaque fois.



Franke Digital Services

Une vision claire de la performance commerciale et opérationnelle.

UNITÉ

TASSES PAR JOUR

A400

Jusqu'à 100

# Données techniques

## Modèles de machines

### Spécifications du

A400

Raccordement électrique

Dimensions

SU05 CM Électrique

SU05 Dimensions

Poids (à vide)

### modèle

208 V (30A)

13,4 po x 33,5 po sur x 23,6 po (L x H x P)

120V (15A)

10,6 po x 25,2 po sur x 18,7 po (L x H x P)

Env. 168 livres (FM CM avec SU05 CM)



L6-30R

Configuration standard - Profil avant

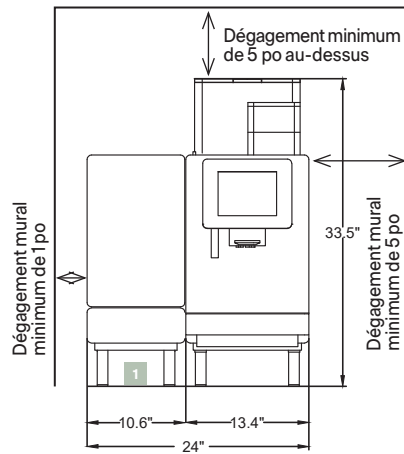

Profil latéral

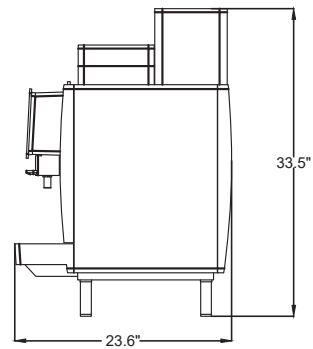

## Exigences de qualité de l'eau

Arôme	Goût frais et pur, sans arôme perceptible
Couleur	transparente
Dureté totale	70 – 140 ppm (mg/l)
	4 – 8 gpg
Dureté carbonatée	3 - 6° dH CH (dureté carbonatée)
	50 – 105 ppm (mg/l)
Teneur en acide/valeur ph	6,5 – 7,5 pH
Teneur en chlore	< 0,5 mg/l
Teneur en chlore	< 30 mg/l
TDS	30 – 150 ppm (mg/l)(Solides dissous totaux)
Conductivité électrique	50 – 200 $\mu$ S/cm (microsiemens)
Teneur en fer	< 0,3 mg/l
Pression de l'eau	80 – 800 kPa (0,8 – 8 bar)
Débit	> 0,1 l/sec
Température de l'eau	< 25°C

Ouvertures de la goutlotte des services publics et du terrain

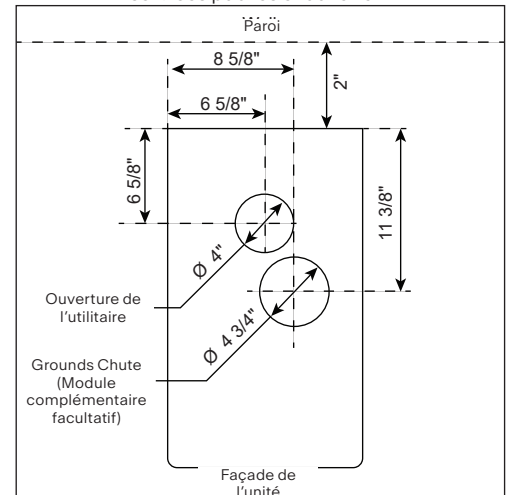

## Raccordement et vidange d'eau

Raccordement à l'eau	Raccord de compression 3/8 po, L = 59 po
	Diamètre du tuyau de vidange = 0,75 po, L = 78,7 po

## Unités complémentaires

<b>1</b> Unité de réfrigération	<b>SU05 CM (5 l) (1 gallon de lait)</b>
Raccordement électrique	120V (15A)
Dimensions	10,6 po x 25,2 po sur x 18,7 po (L x H x P)
Poids (à vide)	Env. 53 livres
Compatible avec	A400 FM CM
Couleur	Noire



5-15R

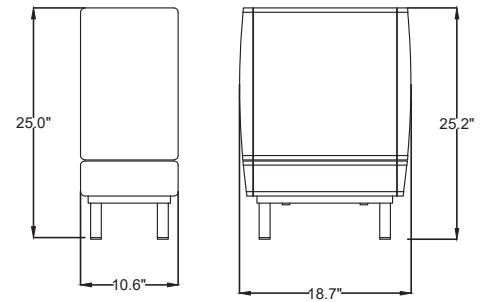

## Exigences en matière de connectivité des services numériques

1ÈRE OPTION		2ÈME OPTION	3ÈME OPTION
		Des frais supplémentaires peuvent s'appliquer	Des restrictions peuvent s'appliquer
<b>Ethernet/LAN</b> <i>Recommandée Option</i>	<b>Exigences de connectivité Ethernet/LAN</b>	<b>KIT de connexion cellulaire/WiFi (Modem) Franke</b>	<b>Modem cellulaire/WiFi tiers</b>
Connexion internet fournie à la machine via un câble LAN/Ethernet 	MQTT	Port 8883	<b>Mobile:</b> APN privé (partenaire d'itinérance) 4G 2 x ports LAN pour se connecter Le modem connecte jusqu'à 2 machines Capacité Wifi sur demande
	NTP	Port 123	
	HTTPS	Port 443	
	MQTT Websockets	Port 443/ Port 444	
			<b>Mobile:</b> Connexion cellulaire ou Wi-Fi Le client fournit un modem

Le client est responsable de toute la connectivité.



L'ELT RÉPERTORIÉ EST  
CONFORME À LA NORME UL  
STD 197 CERTIFIÉE CSA CD  
C22.2  
NO 1093 | 123505



CONFORME À  
LA NORME NSF  
4

# Offrons la qualité supérieure partout.



**Franke Digital Services**  
Une vision claire de la performance commerciale et opérationnelle.

## 1 A400 Caractéristiques

- Trémies à grains / Moulins à grains : 2 x 2,6 livres, verrouillable
- Un système de dosage de poudre (chocolat ou poudre de chai), verrouillable
- Capteur de tasse

### Fonctionnalités optionnelles:

- Deuxième système de dosage de poudre (chocolat ou poudre de chai), verrouillable
- Chute à marc de café

## 2 Systèmes de lait et de nettoyage

- FoamMaster™ (FM) : lait chaud et froid et mousse de lait, consistance réglable individuellement, système de nettoyage intégré
- CleanMaster (CM) : système de nettoyage entièrement automatique avec cartouche de nettoyage intégrée
- CM offre une hygiène exceptionnelle et une simplicité, une efficacité et une commodité imbattables

### Commande spéciale :

- Milk system (MS) : lait chaud et froid et mousse de lait chaude, dosage exact via la pompe à lait
- EasyClean (EC) : système de nettoyage automatique avec ajout manuel du liquide de nettoyage. Une hygiène parfaite en quelques étapes



**Franke Kaffeemaschinen AG**  
cs-info.ch@franke.com

**Franke Coffee Systems GmbH**  
cs-info.de@franke.com

**Franke Coffee Systems Americas**  
cs-coffeesales.us@franke.com

**Franke Coffee Systems UK**  
sales@frankecoffeesystems.co.uk

[us.coffee.franke.com](http://us.coffee.franke.com)